

AXIA EX

FAHRERSTAND- HOCHHUBWAGEN

1.2 - 2.0 Tonnen

SCHMALE GÄNGE
GROSSE LEISTUNG

Wenn Sie mehr aus Ihrer Lagerfläche herausholen wollen, sind Fahrerstand-Hochhubwagen möglicherweise die perfekte Wahl für Sie. Die Kombination aus minimalen Abmessungen, engen Wendekreisen und hervorragendem Schutz des Fahrers ist eine erschwingliche und flexible Alternative zu einer VNA-Komplettlösung. Da sich der Fahrer vollständig – und sicher geschützt – im Stapler befindet, kann er in viel kleineren Gängen manövrieren.

PRODUKTDATENBLATT

SBR12N2	SBR12N2I
SBR16N2	SBR16N2I
SBR20N2	SBR20N2I

WENN
ZUVERLÄSSIGKEIT
ZÄHLT...



AXiA EX

SBR12-20N2(I) Serie

FAHRERSTAND-HOCHHUBWAGEN

1.2 - 2.0 Tonnen



Die Gestaltung eines Lagers mit Fahrerstand-Hubwagen ist im Vergleich zu Deichselstaplern um bis zu 35 % platzsparender und senkt die Kosten pro Palettenplatz in der Regel um ein Drittel. Der kleine Wendekreis macht diesen Stand-Hochhubwagen hervorragend manövrierbar und zu einem hochproduktiven Umschlagshelfer auch im Begegnungsverkehr.

Stehen ist die effizienteste Arbeitsposition für einen Bediener, der während einer Schicht häufig auf- und absteigen muss. Der Fahrer steht bei der Arbeit bequem innerhalb des Chassis unter einem Schutzdach und ist so optimal geschützt.

BREMSEN

- **Hocheffizientes regeneratives Bremsen**
Dies ermöglicht eine absolute Kontrolle und verringert den Bremsenverschleiß.

ANTRIEB

- **Kräftiger AC-Motor**
Hohes Drehmoment für mehr Effizienz. Keine Kohlebürsten bedeuten geringeren Wartungsbedarf.
- **Intelligent Cornering System**
Der Stapler erkennt den Winkel einer Kurve und reduziert die Geschwindigkeit frühzeitig für maximale Stabilität.
- **Automatische Geschwindigkeitsreduzierung**
Die Fahrgeschwindigkeit wird automatisch begrenzt, wenn die Gabeln über 1,7 m angehoben werden, um größere Tragfähigkeiten oberhalb dieser Höhe zu ermöglichen.



- **10 km/h Standardgeschwindigkeit (Option 12 km/h)**

Bei Bedarf ist eine höhere Geschwindigkeit möglich.

ELEKTRO- UND STEUERUNGSTECHNIK

- **Eingebauter Li-Ion-Akku**
Schnelles Aufladen – wann immer nötig – macht zusätzliche Batterien überflüssig und ermöglicht einen 24/7 Betrieb (nur bei Junior-Chassis). (Option)
- **Kombisteuerung Hubsystem**
Fingertip-Steuerung für drehzahlabhängiges Heben und Proportionalventil für das Senken.
- **Verbessertes Stabilitätssystem (ESS)**
4-Punkt-Fahrwerk für maximale Stabilität, die Fahrgeschwindigkeit wird reduziert, wenn die Gabeln über 1,7 m angehoben werden.

GABELN UND MAST

- **Verjüngte und abgewinkelte Gabelspitzen**
Die Aufnahme von Paletten ist einfacher, schneller und sicherer.
- **Niveauregulierungssystem**
Erkennt automatisch die Absicht des Fahrers und stoppt selbständig, wenn sich die Gabeln genau auf der richtigen Höhe befinden. (Option)
- **Laser-Positionierungshilfe**
Durch Ausrichten des roten Lasers mit der Regalmarkierung kann der Fahrer sicherstellen, dass die Gabeln immer mittig in der gewünschten Position stehen. (Option)

CHASSIS

- **Robustes Chassis**
Gebaut für intensive Einsätze, mit großer Robustheit und hoher Resttragfähigkeit. Konstruiert, um den Bediener noch besser zu schützen.
- **Sichere Batterieverriegelung**
Einfach und sicher. Die Batterieverriegelung kann nur entriegelt werden, wenn der Batteriestecker abgezogen ist. Der Batteriestecker kann nur wieder eingesteckt werden, wenn die Batterie verriegelt ist.
- **Ausgezeichnete Bodenfreiheit**
Einfache und sichere Handhabung auf Ladedocks und Rampen.
- **RapidAccess-Funktionen**
Ermöglicht einen schnellen und einfachen Zugang zu allen Service- und Wartungspunkten.
- **Wasserdichte Verkabelung und Steckverbindungen**
Abgedichtetes Gehäuse verhindert Systemausfälle und Korrosion durch Wasser und Staub.
- **Fahrerschutzdach**
Schutz für den Bediener bei gleichzeitig hervorragender Sicht.

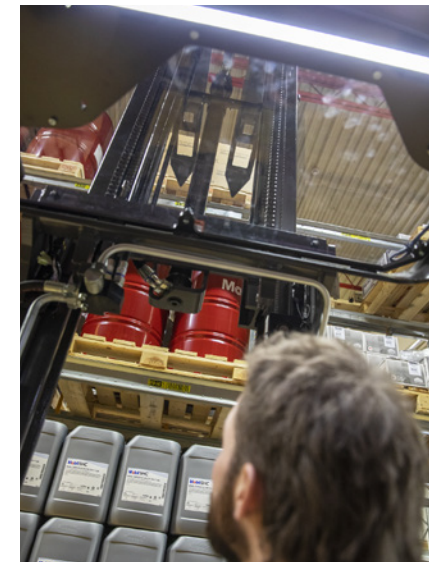

Weitere Informationen zu AXiA EX finden Sie auf mitforklift.com



mft2.eu/axiaexsbs-de

AXiA EX

SBR12-20N2(I) Serie

FAHRERSTAND-HOCHHUBWAGEN

1.2 - 2.0 Tonnen



HYDRAULIK

- **Schnelles und sanftes Heben und Senken**
Hohes Maß an Kontrolle und Produktivität. Ein geringer Geräuschpegel vermindert die Ermüdung des Fahrers besonders in langen Schichten.
- **Mastdämpfung**
Weiche und nahtlose Übergänge in den Maststufen sorgen für geringe Geräusche und Vibrationen beim Heben und Senken.

KABINE UND BEDIENELEMENTE

- **Optischer Sensor zur Anwesenheitsüberwachung**
Er blockiert alle Bewegungen des Staplers und des Mastes, wenn der Fahrer nicht in der Maschine steht. Der Fahrer kann den Fuß zur Muskelentlastung leicht anheben, ohne dass die Bremsen automatisch betätigt werden.
- **Viel Stauraum**
Platz für die wichtigsten Dinge an Bord: Klemmbrett, Mobiltelefon, Trinkflasche und Stift sind leicht zu erreichen.
- **Geringe Plattformhöhe**
Dank des einfachen Auf-/Absteigens bleiben die Bediener während der gesamten Schicht produktiv.
- **Ergo Forks Trailing Control**
Bei der Fahrt mit nachlaufenden Gabeln kann der Fahrer durch einen zusätzlichen Geschwindigkeitsregler in einer bequemerer, ergonomischeren und nach vorne gerichteten Position stehen. (Option)

LENKUNG

- **Einstellbares Lenkrad**
Höhe und Abstand sind ergonomisch einstellbar, reduzieren so die Belastung und das Risiko, an RSI zu erkranken.
- **360-Grad-Lenkung**
Der Fahrer muss den Stapler beim Wenden nicht abbremsen – das spart Zeit bei jeder Drehung. (Option)
- **Dynamische Servolenkung**
Sanfte und präzise Steuerung bei minimalem Kraftaufwand für besten Komfort und Stabilität auch bei Höchstgeschwindigkeiten.



Weitere Informationen zu AXiA EX finden Sie auf mitforklift.com





AXIA EX

OPTIONALE LITHIUM-IONEN-BATTERIESYSTEME

STEIGERN SIE DIE LEISTUNGSFÄHIGKEIT IHRES GABELSTAPLERS



Praxiserprobt und bewährt sind Blei-Säure-Batterien seit je her die Standardausrüstung für Elektrostapler. Allerdings sind sie mit langen Ladezeiten, anspruchsvollen Wartungsanforderungen und der Notwendigkeit von Austauschbatterien im Mehrschichtbetrieb sowie einem nicht zu unterschätzenden Risiko durch Fehlbedienung nicht die beste Lösung. Zum Glück gibt es ein wesentlich besseres Batteriesystem: Li-Ion von Mitsubishi Forklift Trucks.

Wir haben dieses starke Li-Ion-Batteriesystem entwickelt, um damit allen Anforderungen gerecht zu werden - auch im Mehrschichtbetrieb (24/7) - ohne Ersatzbatterien vorhalten zu müssen. Es ist bis zu 30 % effizienter als Blei Säure Batterien. Darüber hinaus ist es dank seines extrem wartungsarmen Designs eine praktisch fehlerfreie Energiequelle.

- **Ohne Gasemissionen und platzsparend;** ein separater, extra belüfteter, geschlossener Raum zum Aufladen der Batterie ist nicht notwendig.

- **Der außergewöhnlich hohe Wirkungsgrad von Batterie und Ladegerät** liefert dank modernster Technologie bis zu 30 % mehr Leistung als Blei-Säure-Batterien.
- **Wartungsfreies Design** braucht weder tägliche Überprüfungen noch Wassernachfüllungen und reduziert so das Risiko, dass die Zellen durch unsachgemäße Behandlung beschädigt werden.
- **Keine Ersatzbatterien und kein extra Ladeplatz erforderlich** das spart Platz und Kosten im Mehrschichtbetrieb und steigert die Rentabilität.
- **Schnellladefunktion** bedeutet, dass Ihre Batterie nur 15 Minuten geladen werden muss, um Ihren Stapler ein paar Stunden länger in Betrieb zu halten. (Es dauert nur 1 Stunde, um eine völlig entladene Batterie vollständig aufzuladen).
- **Höhere Dauerspannung** sorgt für gleichmäßigere Hub- und Fahrleistung während der gesamten Schicht, selbst zum Ende hin.
- **Aktive Schutzkomponenten** überwachen das System kontinuierlich und weisen auf mögliche Probleme hin, falsche Nutzung eingeschlossen.
- **Hohe Sicherheitsvorrichtungen umfassen** Kurzschlusschutz, Tiefentladungs- und Überladungsschutz, individuelle Temperatur- und Spannungsüberwachung der Zellen.
- **Leistungsüberwachung während des Einsatzes** ist dank des integrierten Überwachungssystems mit leicht ablesbarem Display problemlos möglich.
- **Große Auswahl an Batterie- und Ladegerätekapazitäten** Die optimale Stromversorgung kann exakt auf die Anforderungen eines jeden Jobs abgestimmt werden.



DIE KOSTENGÜNSTIGSTE LÖSUNG

Wenn man die lange Lebensdauer, die Wartungsfreiheit, die höhere Energieeffizienz und die Einsparungen von bis zu 30 % in Betracht zieht, ist eine Li-Ionen-Batterie in den meisten Fällen die beste Wahl, um Geld zu sparen und die Sicherheit zu erhöhen.

Für weitere Informationen über Li-Ion besuchen Sie bitte unsere Website



VDI – LEISTUNGEN & ABMESSUNGEN

KENNZEICHEN				Mitsubishi Forklift Trucks	Mitsubishi Forklift Trucks	Mitsubishi Forklift Trucks
1.1	Hersteller			SBR12N2	SBR16N2	SBR20N2
1.2	Typenbezeichnung des Herstellers			Batterie	Batterie	Batterie
1.3	Antrieb			Stand-in	Stand-in	Stand-in
1.4	Bedienung					
1.5	Tragfähigkeit	Q	kg	1250	1600	2000
1.6	Lastschwerpunktabstand	c	mm	600	600	600
1.8	Lastabstand von Mitte Vorderachse	x	mm	800	800	800
1.9	Radabstand	y	mm	1422 ¹⁾	1496 ¹⁾	1545 ¹⁾
GEWICHT						
2.1a	Truck weight with load, with maximum battery weight		kg	2682	3356	4018
2.1b	Eigengewicht ohne Last & mit maximalem Batteriegewicht		kg	1432	1756	2018
2.2	Achslast mit Last & maximalem Batteriegewicht, Fahr-/Lastseite		kg	1127 / 1555	1389 / 1967	1613 / 2405
2.3	Achslast ohne Last & mit maximalem Batteriegewicht, Fahr-/Lastseite		kg	1002 / 430	1229 / 527	1413 / 605
RÄDER, FAHRWERK						
3.1	Reifen: PT=Power Thane, Vul=Vulkollan, P=Polyurethane, N=Nylon, G=Gummi Hinter/Vorderachse			Vul / Vul	Vul / Vul	Vul / Vul
3.2	Radabmessung, Fahrseite		mm	250 x 105	250 x 105	250 x 105
3.3	Radabmessung, Lastseite	ø	mm	85 x 70	85 x 70	85 x 70
3.4	Zusatzräder Abmessungen (Durchmesser x Breite)		mm	150 x 55	150 x 55	150 x 55
3.5	Anzahl der Räder, Last-/Fahrseite (x=angetrieben)			1 x + 2 / 4	1 x + 2 / 4	1 x + 2 / 4
3.6	Spurweite (Radmittelpunkt), Fahrseite	b10	mm	662	662	662
3.7	Spurweite (Radmittelpunkt), Lastseite	b11	mm	402	402	392
ABMESSUNGEN						
4.2a	Höhe mit eingefahrenem Hubgerüst	h1	mm	see tables	see tables	see tables
4.2b	Höhe	h1	mm	see tables	see tables	see tables
4.3	Freihub	h2	mm	see tables	see tables	see tables
4.4	Hubhöhe	h3	mm	see tables	see tables	see tables
4.5	Höhe, Hubgerüst ausgefahren	h4	mm	see tables	see tables	see tables
4.6	Initialhub	h5	mm	-	-	-
4.7	Höhe Fahrerschutzdach	h6	mm	2310	2310	2310
4.8	Sitzhöhe/Standhöhe	h7	mm	230	230	230
4.10	Höhe der Radarme	h8	mm	82	80	83
4.15	Gabelhöhe, vollständig abgesenkt	h13	mm	89	87	90
4.19	Gesamtlänge	l1	mm	1995 ¹⁾	2069 ¹⁾	2118 ¹⁾
4.20	Länge einschließlich Gabelrücken	l2	mm	825 ¹⁾	899 ¹⁾	948 ¹⁾
4.21	Gesamtbreite	b1/b2	mm	940	940	940
4.22	Gabelzinkenmaße (Dicke/Breite/Länge)	s/e/l	mm	70 / 180 / 1170	70 / 180 / 1170	70 / 195 / 1170
4.25	Gabelaußenabstand (min./max.)	b5	mm	570	570	570
4.32	Bodenfreiheit Mitte Radstand (Gabeln gesenkt)	m2	mm	32	25	23
4.33a	Arbeitsgangbreite (AST) mit Palette 1000 x 1200 mm quer	Ast	mm	2475 ²⁾	2548 ²⁾	2593 ²⁾
4.33b	Arbeitsgangbreite (AST3) mit Palette 1000 x 1200 mm quer	Ast3	mm	2043 ²⁾	2116 ²⁾	2161 ²⁾
4.34a	Arbeitsgangbreite (AST) mit Palette 800 x 1200 mm längs	Ast	mm	2409 ²⁾	2481 ²⁾	2527 ²⁾
4.34b	Arbeitsgangbreite (AST3) mit Palette 800 x 1200 mm längs	Ast3	mm	2243 ²⁾	2316 ²⁾	2361 ²⁾
4.35	Wenderadius	Wa	mm	1643 ²⁾	1716 ²⁾	1761 ²⁾
LEISTUNGEN						
5.1	Fahrgeschwindigkeit (mit/ohne Last)		km/h	10.0 / 10.0	10.0 / 10.0	9.0 / 9.0
5.2	Hubgeschwindigkeit (mit/ohne Last)		m/s	0.21 / 0.37	0.15 / 0.32	0.12 / 0.22
5.3	Senkgeschwindigkeit (mit/ohne Last)		m/s	0.55 / 0.41	0.45 / 0.42	0.33 / 0.30
5.8	Maximale Steigfähigkeit (mit/ohne Last)		%	9.0 / 9.0	6.7 / 6.7	5.9 / 5.9
5.9	Beschleunigung mit/ohne Last auf 10 m		s	-	-	-
5.10	Betriebsbremse (mechanisch / hydraulisch / elektrisch / pneumatisch)			Elektrik	Elektrik	Elektrik
E-MOTOR						
6.1	Fahrmotor, Leistung (60 min.)		kW	2,7	2,7	2,7
6.2	Hubmotor, Leistung (15%)		kW	4,0	4,0	4,0
6.4	Batteriespannung, Nennkapazität nach 5 Std. Entladung		V/Ah	24 / 375-775	24 / 375-775	24 / 375-775
6.5	Batteriegewicht		kg	330 - 610	330 - 610	330 - 610
6.6a	Energieverbrauch nach EN 16796		kWh/h			
SONSTIGES						
8.1	Art der Fahrsteuerung			AC	AC	AC
10.7	Geräuschpegel am Fahrerohr gemäß EN 12 053:2001 und EN ISO 4871 Arbeit LpAZ		dB(A)		67.3	
10.7.1	Geräuschpegel am Fahrerohr gemäß EN 12 053:2001 und EN ISO 4871, Fahren/Heben/Leerlauf LpAZ		dB(A)		71.5 / 68.9 / 53.3	

1) When SN/BC775 then add 104 mm
2) Dimensions vary depending on battery carriage and mast type. Ast dimensions available in table on page 7.

AXIA EX

SBR12 - 20N2

FAHRERSTAND-HOCHHUBWAGEN

1.2 - 2.0 Tonnen

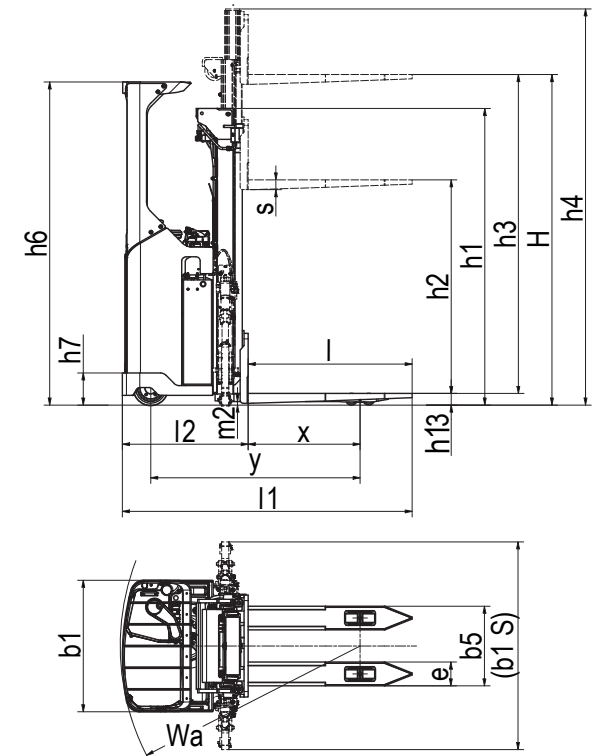

Ast = Arbeitsgangbreite
Ast3 = Arbeitsgangbreite (b12 < 1000 mm)
Ast = Wa + $\sqrt{(l6 - x)^2 + (b12/2)^2} + a$
Ast3 = Wa + l6 - x + a

Wa = Wenderadius
l6 = Palettenlänge
x = Lastabstand von Mitte Vorderachse
b12 = Palettenbreite
a = Sicherheitsabstand = 2 x 100 mm

VDI – LEISTUNGEN & ABMESSUNGEN

KENNZEICHEN				Mitsubishi Forklift Trucks	Mitsubishi Forklift Trucks	Mitsubishi Forklift Trucks
1.1	Hersteller			SBR12N2I	SBR16N2I	SBR20N2I
1.2	Typenbezeichnung des Herstellers			Batterie	Batterie	Batterie
1.3	Antrieb			Stand-in	Stand-in	Stand-in
1.4	Bedienung					
1.5	Tragfähigkeit	Q	kg	1250	1600	2000
1.6	Lastschwerpunktabstand	c	mm	600	600	600
1.8	Lastabstand von Mitte Vorderachse	x	mm	800	800	800
1.9	Radabstand	y	mm	1501 ¹⁾	1541 ¹⁾	1600 ¹⁾
GEWICHT						
2.1a	Truck weight with load, with maximum battery weight		kg	2876	3506	4184
2.1b	Eigengewicht ohne Last & mit maximalem Batteriegewicht		kg	1626	1906	2184
2.2	Achslast mit Last & maximalem Batteriegewicht, Fahr-/Lastseite		kg	1263 / 1613	1494 / 2012	1729 / 2455
2.3	Achslast ohne Last & mit maximalem Batteriegewicht, Fahr-/Lastseite		kg	1138 / 488	1334 / 572	1529 / 655
RÄDER, FAHRWERK						
3.1	Reifen: PT=Power Thane, Vul=Vulkollan, P=Polyurethane, N=Nylon, G=Gummi Hinter/Vorderachse			Vul / Vul	Vul / Vul	Vul / Vul
3.2	Radabmessung, Fahrseite		mm	250 x 105	250 x 105	250 x 105
3.3	Radabmessung, Lastseite	ø	mm	85 x 70	85 x 70	85 x 70
3.4	Zusatzräder Abmessungen (Durchmesser x Breite)		mm	150 x 55	150 x 55	150 x 55
3.5	Anzahl der Räder, Last-/Fahrseite (x=angetrieben)			1 x + 2 / 4	1 x + 2 / 4	1 x + 2 / 4
3.6	Spurweite (Radmittelpunkt), Fahrseite	b10	mm	662	662	662
3.7	Spurweite (Radmittelpunkt), Lastseite	b11	mm	390	390	375
ABMESSUNGEN						
4.2a	Höhe mit eingefahrenem Hubgerüst	h1	mm	see tables	see tables	see tables
4.2b	Höhe	h1	mm	see tables	see tables	see tables
4.3	Freihub	h2	mm	see tables	see tables	see tables
4.4	Hubhöhe	h3	mm	see tables	see tables	see tables
4.5	Höhe, Hubgerüst ausgefahren	h4	mm	see tables	see tables	see tables
4.6	Initialhub	h5	mm	110	110	110
4.7	Höhe Fahrerschutzdach	h6	mm	2310	2310	2310
4.8	Sitzhöhe/Standhöhe	h7	mm	230	230	230
4.10	Höhe der Radarme	h8	mm	87	87	87
4.15	Gabelhöhe, vollständig abgesenkt	h13	mm	93	93	93
4.19	Gesamtlänge	l1	mm	2073 ¹⁾	2113 ¹⁾	2173 ¹⁾
4.20	Länge einschließlich Gabelrücken	l2	mm	903 ¹⁾	943 ¹⁾	1003 ¹⁾
4.21	Gesamtbreite	b1/b2	mm	940	940	940
4.22	Gabelzinkenmaße (Dicke/Breite/Länge)	s/e/l	mm	70 / 180 / 1170	70 / 180 / 1170	70 / 195 / 1170
4.25	Gabelaußenabstand (min./max.)	b5	mm	570	570	570
4.32	Bodenfreiheit Mitte Radstand (Gabeln gesenkt)	m2	mm	20	20	20
4.33a	Arbeitsgangbreite (AST) mit Palette 1000 x 1200 mm quer	Ast	mm	2552 ²⁾	2591 ²⁾	2622 ²⁾
4.33b	Arbeitsgangbreite (AST3) mit Palette 1000 x 1200 mm quer	Ast3	mm	2120 ²⁾	2159 ²⁾	2190 ²⁾
4.34a	Arbeitsgangbreite (AST) mit Palette 800 x 1200 mm längs	Ast	mm	2486 ²⁾	2525 ²⁾	2556 ²⁾
4.34b	Arbeitsgangbreite (AST3) mit Palette 800 x 1200 mm längs	Ast3	mm	2320 ²⁾	2359 ²⁾	2390 ²⁾
4.35	Wenderadius	Wa	mm	1720 ²⁾	1759 ²⁾	1790 ²⁾
LEISTUNGEN						
5.1	Fahrgeschwindigkeit (mit/ohne Last)		km/h	9,0 / 9,0	9,0 / 9,0	9,0 / 9,0
5.2	Hubgeschwindigkeit (mit/ohne Last)		m/s	0,21 / 0,37	0,15 / 0,32	0,12 / 0,22
5.3	Senkgeschwindigkeit (mit/ohne Last)		m/s	0,55 / 0,41	0,45 / 0,42	0,33 / 0,30
5.8	Maximale Steigfähigkeit (mit/ohne Last)		%	10,0 / 16,0	10,0 / 16,0	10,0 / 16,0
5.9	Beschleunigung mit/ohne Last auf 10 m		s			7,0 / 6,0
5.10	Betriebsbremse (mechanisch / hydraulisch / elektrisch / pneumatisch)			Elektrik	Elektrik	Elektrik
E-MOTOR						
6.1	Fahrmotor, Leistung (60 min.)		kW	2,7	2,7	2,7
6.2	Hubmotor, Leistung (15%)		kW	4,0	4,0	4,0
6.4	Batteriespannung, Nennkapazität nach 5 Std. Entladung		V/Ah	24 / 375 - 775	24 / 375 - 775	24 / 375 - 775
6.5	Batteriegewicht		kg	330 - 610	330 - 610	330 - 610
6.6a	Energieverbrauch nach EN 16796		kWh/h		0,878	
SONSTIGES						
8.1	Art der Fahrsteuerung			AC	AC	AC
10.7	Geräuschpegel am Fahrerohr gemäß EN 12 053:2001 und EN ISO 4871 Arbeit LpAZ		dB(A)		67,3	
10.7.1	Geräuschpegel am Fahrerohr gemäß EN 12 053:2001 und EN ISO 4871, Fahren/Heben/Leerlauf LpAZ		dB(A)		71,5 / 68,9 / 53,3	

1) When SN/BC775 then add 104 mm
2) Dimensions vary depending on battery carriage and mast type. Ast dimensions available in table on page 7.

AXIA EX

SBR12 - 20N2I

FAHRERSTAND- HOCHHUBWAGEN

1.2 - 2.0 Tonnen

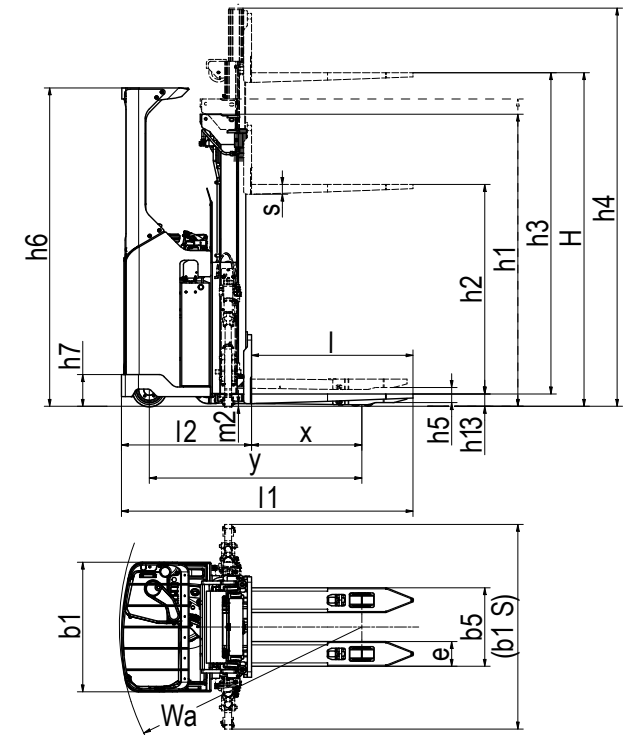

Ast = Arbeitsgangbreite
Ast3 = Arbeitsgangbreite (b12 < 1000 mm)
Ast = $Wa + \sqrt{(l6 - x)^2 + (b12/2)^2} + a$
Ast3 = $Wa + l6 - x + a$

Wa = Wenderadius
l6 = Palettenlänge
x = Lastabstand von Mitte Vorderachse
b12 = Palettenbreite
a = Sicherheitsabstand = 2 x 100 mm

HUBGERÜSTLEISTUNG UND TRAGFÄHIGKEITEN

AXIAEX

FAHRERSTAND-HOCHHUBWAGEN

SBR12 - 20N2

MAST TYPE	h3+h13 mm	h1 mm	h4 mm	h2+h13 mm
SBR12N2				
DS	3290	2157	3720	159 (h2=70)
	3590	2307	4020	159 (h2=70)
	4190	2607	4620	159 (h2=70)
DEV	3290	2157	3720	1726
	3590	2307	4020	1876
	4190	2607	4620	2176
SBR16N2 - SBR20N2				
DEV	3600	2350	4105	1847
	4200	2650	4705	2147
	4500	2800	5005	2297
TREV	4800	2150	5332	1667
	5400	2350	5932	1867
	5700	2450	6232	1967
	6300	2650	6832	2167
	7000	2883	7532	2400

SBR12 - 20N2I

MAST TYPE	h3+h13 mm	h1 mm	h4 mm	h2+h13 mm
SBR12N2I				
DS	3290	2162	3725	163 (h2=70)
	3590	2312	4025	163 (h2=70)
	4190	2612	4625	163 (h2=70)
DEV	3290	2162	3725	1730
	3590	2312	4025	1880
	4190	2612	4625	2180
SBR16N2I - SBR20N2I				
DEV	3600	2355	4112	1853
	4200	2655	4712	2153
	4500	2805	5012	2303
TREV	4800	2155	5339	1673
	5400	2355	5939	1873
	5700	2455	6239	1973
	6300	2655	6839	2173
	7000	2888	7539	2406

DS = Duplex mit Freisichtmast
 DEV = Duplex mit Vollfreihub
 TREV = Triplex mit Vollfreihub
 h3+h13 = Hubhöhe
 h1 = Höhe Hubgerüst eingefahren
 h4 = Höhe Hubgerüst eingefahren
 h2+h13 = Freihub

AST dimensions, VDI2198 (4.34a)						
BASIC CAPACITY, kg		1250	1600		2000	
CHASSIS / BATTERY CARRIAGE		Junior / BC 465	Junior / BC 465	Senior / BC 775	Junior / BC 465	Senior / BC 775
MAST TYPE	INITIAL LIFT					
DS	No	2409	N/A	N/A	N/A	N/A
DEV	No	2409	2481	2583	2527	2631
TREV	No	N/A	2481	2583	2527	2631
DS	Yes	2486	N/A	N/A	N/A	N/A
DEV	Yes	2486	2525	2626	2556	2684
TREV	Yes	N/A	2525	2626	2556	2684

AST dimensions, Ast3 (4.34b)						
BASIC CAPACITY, kg		1250	1600		2000	
CHASSIS / BATTERY CARRIAGE		Junior / BC 465	Junior / BC 465	Senior / BC 775	Junior / BC 465	Senior / BC 775
MAST TYPE	INITIAL LIFT					
DS	No	2243	N/A	N/A	N/A	N/A
DEV	No	2243	2316	2417	2361	2465
TREV	No	N/A	2316	2417	2361	2465
DS	Yes	2320	N/A	N/A	N/A	N/A
DEV	Yes	2320	2359	2460	2390	2518
TREV	Yes	N/A	2359	2460	2390	2518

STANDARD AUSRÜSTUNG & OPTIONEN

AXIA EX

SBR12-20N2(I)

**FAHRERSTAND-
HOCHHUBWAGEN**

1.2 - 2.0 tonnes

- = Standard
- = Optionen

	SBR12N2	SBR12N2I	SBR16N2	SBR16N2I	SBR20N2	SBR20N2I
ALLGEMEINES						
Standard-Display mit Betriebsstundenzähler und Batteriestandsanzeige	●	●	●	●	●	●
Schlüsselschalter-Eingabe	●	●	●	●	●	●
Elektrische Servolenkung	●	●	●	●	●	●
Drehzahl geregelter Hubmotor und Proportionalventil zum Absenken	●	●	●	●	●	●
Tandem-Lasträder Vulkollan	●	●	●	●	●	●
Fahrerschuttdach	●	●	●	●	●	●
Verstellbare Armlehne	●	●	●	●	●	●
Verstellbares Lenkrad	●	●	●	●	●	●
Staufach unter der Armlehne	●	●	●	●	●	●
Schreibpult mit Klemmbrett	●	●	●	●	●	●
Batterie-Rollen	●	●	●	●	●	●
Initialhub	-	●	-	●	-	●
Kühlhausausführung, bis zu -10°C	●	●	●	●	●	●
STROMQUELLE						
Li-Ionen-Batterien*	●	●	●	●	●	●
Blei-Säure-Batterien	●	●	●	●	●	●
ARBEITSUMGEBUNG						
Kühlhausausführung, 0°C bis -30°C	●	●	●	●	●	●
ANTRIEB, HUBSTEUERUNG						
Höhenverstellbares Lenkrad	●	●	●	●	●	●
Fingertip-Steuerung für Heben/Senken	●	●	●	●	●	●
RÄDER-AUSWAHL						
Vulkollan	●	●	●	●	●	●
Tractothan	●	●	●	●	●	●
Super Grip	●	●	●	●	●	●
WEITERE OPTIONEN						
Seitenstabilisatoren	-	-	●	●	●	●
Ergo Forks Trailing Control	●	●	●	●	●	●
360-Grad-Lenkung	●	●	●	●	●	●
Multifunktionsdisplay inkl. BDI & Betriebsstundenzähler, PIN-Code Login (100 Codes) und Grafiksymbole	●	●	●	●	●	●
Umklappbarer Sitz	●	●	●	●	●	●
Lastschutzgitter	●	●	●	●	●	●
Schlüsselschaltereingang (in Kombination mit Multifunktionsdisplay)	●	●	●	●	●	●
Laser-Positionierungshilfe	-	-	●	●	●	●
Lastgewichtsanzeige	●	●	●	●	●	●
Hubhöhenanzeige	-	-	●	●	●	●
Niveauregulierungssystem	-	-	●	●	●	●
Verladehilfe	-	-	●	●	●	●
ProVision Panoramadach	●	●	●	●	●	●
12-V-DC-Steckdose	●	●	●	●	●	●
5 V USB-Buchse	●	●	●	●	●	●
Zubehörträger	●	●	●	●	●	●
Schreibpult inkl. RAM C-Halterung	●	●	●	●	●	●
Zubehörträger RAM-System Größe C	●	●	●	●	●	●
Zubehörträger RAM-System Größe C, 2 Stück	●	●	●	●	●	●
Zubehörträger RAM Größe D	●	●	●	●	●	●
LED-Arbeitsscheinwerfer	●	●	●	●	●	●
Erhöhte Fahrgeschwindigkeit	●	●	●	●	●	●
Sonderfarbe RAL	●	●	●	●	●	●

* Li-ion battery option is available in selected regions.



Standard-Display



Staufach unter der Armlehne



Initialhub

WENN ZUVERLÄSSIGKEIT ZÄHLT



AXIA
DER ALLESKÖNNER

Mit einem Namen, der seine Manövrierfähigkeit widerspiegelt, kombiniert AXIA preisgekrönte Ergonomie mit hoher Leistung und wartungsarmen Funktionen und bietet so ein hoch effektives Gesamtpaket für jedes Lager.

Effizient, vielseitig und langlebig - AXIA ist die perfekte Wahl für jeden Arbeitsplatz.

Wie jedes Produkt, das den Namen "MITSUBISHI" trägt, profitieren auch unsere Flurförderzeuge von der großen Erfahrung, den enormen Ressourcen und der Spitzentechnologie eines der größten Unternehmen dieser Welt: Mitsubishi Heavy Industries Group (MHI).

Raumfahrzeuge, Flugzeuge, Kraftwerke und vieles mehr – MHI ist spezialisiert in Bereichen, wo Leistung, Verlässlichkeit und Kompetenz über Erfolg oder Niederlage entscheiden...

Wenn wir Ihnen Qualität, Zuverlässigkeit und Wertbeständigkeit versprechen, können Sie sicher sein, dass wir Ihnen dies auch liefern.

So ist jedes Modell unserer mehrfach ausgezeichneten Gabelstapler und Lagertechnikgeräte mit höchstem Sachverstand konstruiert und ausgestattet – um ohne Unterlass für Sie zu arbeiten. Tag für Tag. Jahr für Jahr. Was auch immer es zu tun gibt. Egal unter welchen Bedingungen.

Und damit dies auch auf Dauer so bleibt, wird unser lokales und handverlesenes Partner- & Servicenetzwerk, das sich um die Maschinen unserer Kunden kümmert, mit unseren globalen Ressourcen unterstützt.

YOU'LL NEVER WORK ALONE

Als Ihr autorisierter lokaler Partner sind wir dafür da, dass Ihre Maschinen immer einsatzbereit sind. Wir besitzen große Erfahrung, umfangreiches technisches Wissen und die Verpflichtung, uns intensiv um unsere Kunden zu kümmern.

Wir sind Ihre lokalen Experten, unterstützt durch die gesamte Bandbreite der Mitsubishi Forklift Trucks Organisation.

Egal, wo Ihr Unternehmen sich befindet, wir sind immer in der Nähe – bereit all Ihre Anforderungen zu erfüllen.

Erfahren Sie mehr darüber, wie Mitsubishi und das Team der lokalen Partner Ihnen helfen können. Besuchen Sie unsere Homepage: www.mitsubishi-forklift.de

Leistungsbeschreibungen unterliegen Veränderungen, abhängig von den Produktionsnormen und Toleranzen, der Fahrzeugbeschaffenheit, den Reifentypen, den Böden und Oberflächenzuständen, den Anwendungen und der Arbeitsumgebung. Flurförderzeuge können mit Sonderausstattungen gezeigt werden. Spezielle Leistungsvoraussetzungen und lokal verfügbare Konfigurationen sollten Sie mit Ihrem Mitsubishi Forklift Trucks Händler besprechen. Mitsubishi verfolgt eine Politik der permanenten Produktverbesserung. Deshalb können sich einige Materialien, Optionen und Spezifizierungen ändern, ohne dass eine gesonderte Benachrichtigung erfolgt.

info-de@logisnext.eu

CGSM2160 (03/22) © 2022 MLE B.V. (Registrierungsnr. 33274459).
Alle Rechte vorbehalten.



Mitsubishi Logisnext Europe B.V.
Hefbrugweg 77, 1332 AM Almere
The Netherlands
Tel: +31 (0)36 5494 411



mft2.eu/sf



mft2.eu/apps-de



mft2.eu/youtube



mft2.eu/facebook-de



mft2.eu/linkedin-de



mft2.eu/insta-de

